

Руководство по эксплуатации и обслуживанию

Циркулярная пила



CS 0510
CS 0513

Содержание:

1. Меры безопасности при подготовке к эксплуатации и во время работы с инструментом	4
2. Область применения, характеристики	5
3. Порядок работы инструментом	8
4. Обслуживание инструмента	11
5. Гарантийные условия	12

1. Меры безопасности



Не соблюдение указаний и инструкций по технике безопасности могут стать причиной поражения электрическим током, пожара, тяжелых травм, нанесения значительного ущерба здоровью.

- Необходимо поддерживать порядок и чистоту на рабочем месте. Недостаточное освещение и беспорядок могут послужить причиной нанесения вреда здоровью.
- Используйте защитные очки, защитные перчатки. При высокой запыленности пользуйтесь специальной маской-фильтром.
- Запрещено использование электроинструмента во взрывоопасных помещениях, вблизи горючих материалов, т.к. искры, возникающие при работе инструмента, могут послужить причиной воспламенения пыли, газа, паров, горючих материалов, возникнет пожар.
- **Не позволяйте детям пользоваться электроинструментом, храните в недоступном для детей месте.**
- **Не разрешайте пользоваться циркулярной пилой лицам, не ознакомившимся с данной инструкцией.**
- Защищайте электроинструмент от дождя и сырости. Проникновение воды и влаги в электроинструмент повышает риск поражения электрическим током.
- Будьте внимательными при работе вблизи с заземлёнными предметами, поверхностями (например: трубы отопления, водоснабжения, холодильники, кухонные плиты, иные предметы и поверхности с заземлением), при контакте Вашего тела с такими предметами и поверхностями, Вы рискуете быть поражённым электрическим током.
- Следите, чтобы питающий кабель находился вне зоны действия инструмента.
- Никогда не переносите инструмент, удерживая его за шнур электропитания. Не дергайте за шнур с целью вынуть вилку из розетки. Оберегайте шнур от воздействия высоких температур, смазочных материалов и предметов с острыми краями.
- Носите подходящую спецодежду. При работе рекомендуется надевать защитные перчатки и нескользящую обувь. Если у вас длинные волосы, их следует убрать за головной убор.
- **Руководствуйтесь здравым смыслом.** Не работайте с инструментом, если вы устали, находитесь в состоянии опьянения либо под воздействием лекарственных препаратов.



Адекватно выбирайте инструмент для каждой конкретной работы. Не перегружайте электроинструмент, не пытайтесь выполнить электроинструментом работу, для которой он в целом не предназначен.

2. Область применения, характеристики.

При производстве циркулярных пил **ALTECO** использованы **качественные материалы и комплектующие**. Модели циркулярных пил ALTECO отличаются между собой уровнем комплектации и доступностью функций. Исходя из целей использования необходимо подобрать наиболее подходящую модель циркулярной пилы.

Данные модели предназначены для работ при нагрузках средней интенсивности при температуре окружающего воздуха от -20°C до +40°C, и относительной влажности воздуха не более 80%.

Кабель электроинструментов ALTECO, с резиновой изоляцией, масло-стойкий, обеспечивает износостойкость к механическим нагрузкам, гибкость при температурных условиях до - 25°C.

Предназначение циркулярных пил ALTECO: пиление заготовок, поверхностей из дерева, дерево-стружечные материалы, такие как ДСП, ДВП, фанера, ламинированные панели

На рисунках 1 показан внешний вид* моделей ALTECO CS 0510, CS 0513.



Рис 1.

CS 0513

* Внешний вид, дизайн инструмента, отдельные функции могут быть изменены без предварительного уведомления.

Основные узлы и детали:

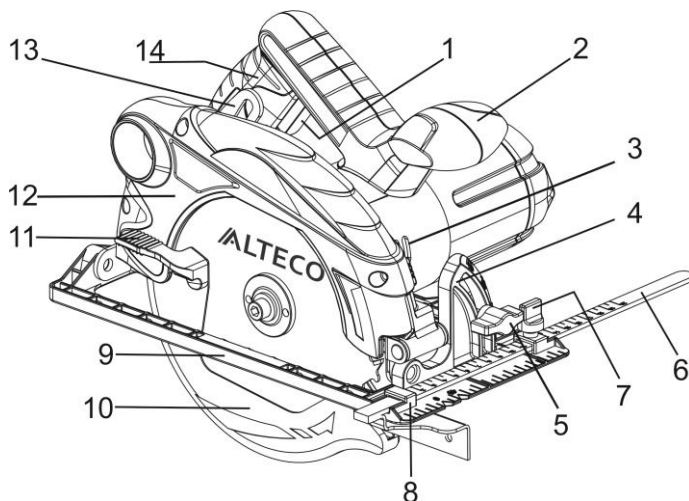
1. Кнопка включения
2. Дополнительная рукоятка
3. Кнопка блокировки шпинделя
4. Шкала угла наклона
5. Фиксатор угла наклона
6. Параллельный упор
7. Фиксатор параллельного упора
8. Паз крепления параллельного упора
9. Опорная плита
10. Нижний защитный кожух
11. Рычаг нижнего защитного кожуха
12. Верхний защитный кожух
13. Шкала глубины пропила
14. Основная рукоятка

Основные характеристики моделей ALTECO CS 0510, CS 0513

Характеристики	CS 0510	CS 0513
Напряжение и частота, В/Гц	230/50	220-240/50
Номинальная потребляемая мощность, Вт	1 300	1 300
Частота холостого хода, об/мин	5 000	5 500
Глубина реза без наклона /при наклоне 45°, мм.	60/44	60/44
Диаметр пильного диска, мм.	185	185
Диаметр отверстия пильного диска, мм.	20	20
Лазер (лазерная направляющая)	нет	нет
Блокировка шпинделя	да	да
Опорная плита (основание)	стальная	алюминиевая
Кабель (длина, сечение, материал)	2 м., 2*1 мм ² , резиновый	
Кейс	нет	нет
Аксессуары	1.Пильный диск 185*20*40Т 2.Комплект угольных щёток 3.Параллельный упор 4.Ключ	

3. Порядок работы инструмента



Всегда держите циркулярную пилу обеими руками, хват пилы обеими руками обезопасит Вас от получения травмы пильным диском.

- Не держите заготовку в руках, тем более не кладите заготовку на колени, Вы можете получить серьёзную травму.
- Надёжно закрепите обрабатываемую заготовку, только после этого начинайте пиление.
- Перед началом работы, установите необходимую глубину пропила циркулярной пилы. Установленная глубина пропила должна соответствовать толщине обрабатываемой заготовки (поверхности) – пильный диск должен выступать за нижнюю часть заготовки не более чем на высоту зуба.
- Обратите внимание на кабель электропитания Вашей циркулярной пилы. Кабель не должен находиться в зоне пиления, Вы можете повредить кабель пильным диском и нанести вред здоровью, в результате

поражения электрическим током.

- **Поддерживайте хороший уровень освещения на рабочем месте.** Беспорядок на рабочем месте приводит к опасности возникновения несчастного случая либо к негативным результатам работы.
- Электроинструмент должен быть подключен к сети с напряжением, соответствующим напряжению, указанному на маркировочной табличке. Использование тока пониженного напряжения может привести к перегрузке инструмента. Род тока - переменный, однофазный.



Ещё раз обращаем Ваше внимание, что пилу необходимо держать обеими руками. При хвате пилы одной рукой Вы не сможете противостоять силам «Обратного удара». В результате Вы можете получить травму.

- Обратный удар (отдача) - при зажатии, заклинивании, смещении оси вращения пильного диска, в ходе работы, двигатель циркулярной пилы отбрасывает пилу вверх и назад в сторону пользователя (оператора).
- Зажатие и заклинивание пильного диска обычно происходит при нарушении правил работы с циркулярной пилой. Пильный диск может быть установлен неправильно, перекошен в прорези, затуплен, не затянуты фиксаторы глубины и наклона.

Монтаж и демонтаж пильного диска



Рис.3



Рис.4

Демонтаж (снятие) пильного диска

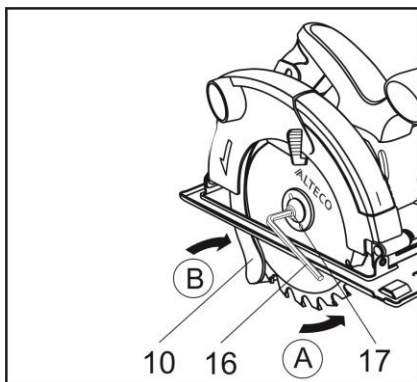
- Если Вы использовали пилу, выключите её, дождитесь полной остановки диска. Обязательно выньте вилку кабеля из розетки для отключения пилы от сети электропитания, во избежание случайного включения пилы во время монтажа / демонтажа диска.
 - Для демонтажа пильного диска необходимо положить циркулярную пилу на торцовую часть корпуса двигателя. Нажмите кнопку блокировки шпинделя (21), держите её нажатой;
 - Открутите зажимной винт (17) с помощью шестигранного ключа (16), вращая шестигранный ключ в направлении **A**, показанном на рис 3.;
 - Отодвиньте нижний защитный кожух (10), зафиксируйте его в полностью открытом положении;
 - Снимите прижимной фланец (18), затем снимите пильный диск со шпинделя (20).

Монтаж (установка) пильного диска.

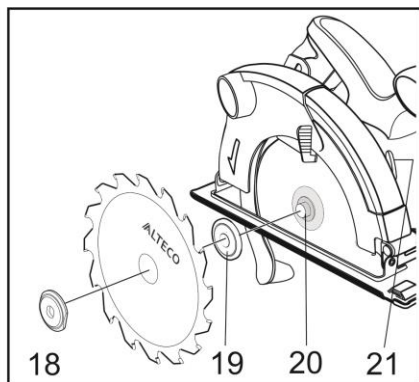
Монтаж пильного диска также необходимо производить, предварительно положив циркулярную пилу на торцовую часть корпуса двигателя. Если шпиндель, фланцы, зажимной винт загрязнены, необходимо очистить их.

- Отодвиньте нижний защитный кожух (10), зафиксируйте его в полностью открытом положении;
- Установите опорный фланец (19) на шпиндель (20);
- Установите диск на опорный фланец. **Направление зубьев пильного диска должно совпадать с направлением стрелки на защитном кожухе;**
- Установите прижимной фланец (18). Нажмите кнопку блокировки шпинделя (21), держите её нажатой, закрутите зажимной винт с помощью шестигранного ключа (16), вращая шестигранный ключ в направлении **B**, показанном на рис 3.;
- Момент затяжки зажимного винта должен быть в пределах 11-12 Н/м.

- Установка глубины пропила



Рис.5

Устанавливаемая глубина пропила должна соответствовать толщине обрабатываемой заготовки (поверхности) – пильный диск должен выступать за нижнюю часть заготовки не более чем на высоту зуба.

- Ослабьте фиксатор глубины пропила (22);
- Для уменьшения глубины пропила необходимо приподнять пилу над опорной плитой, чтобы увеличить глубину – опустить пилу к опорной плите;
- Глубина устанавливается в соответствии со шкалой глубины пропила (13);
- Затяните фиксатор (22).

- **Установка угла наклона**

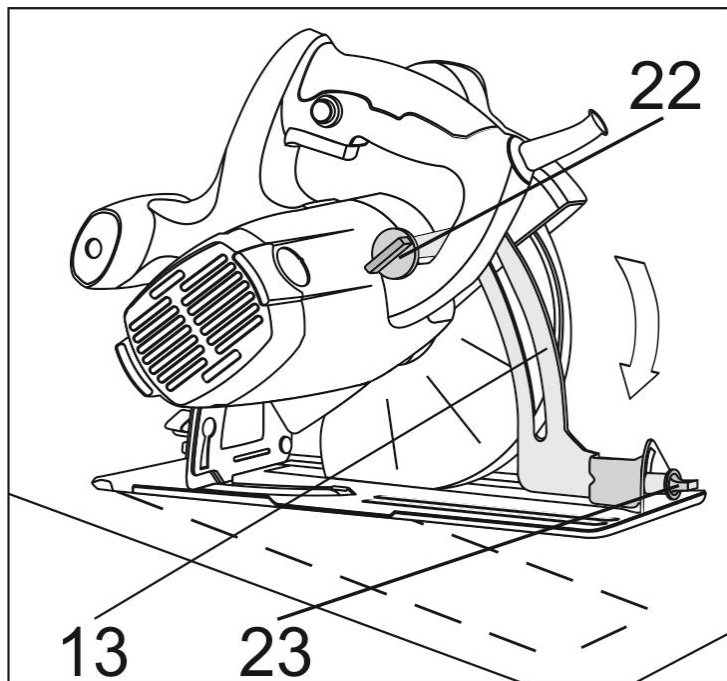

Рис.6

- Ослабьте фиксатор угла наклона (5) и дополнительный фиксатор (23) (рис.5), расположенный возле шкалы глубины пропила (рис.5);

- Установите необходимый Вам угол наклона, согласно шкалы (4);

- Затяните фиксаторы (5) и (23)

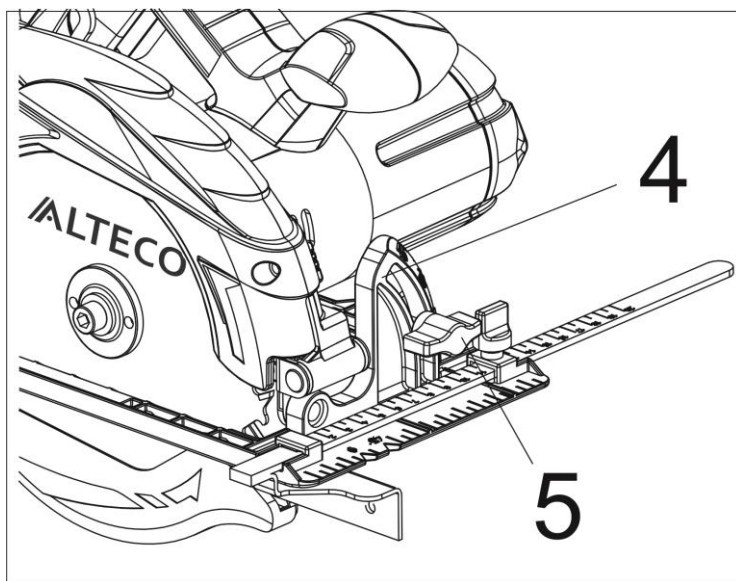
- **Пиление с использованием параллельного упора**

При пилении вдоль края заготовки, для получения точного и ровного пропила, необходимо использовать параллельный упор.

- Ослабьте фиксатор параллельного упора (7) (рис.1, рис.2), вставьте параллельный упор сквозь паз (8) в паз фиксатора, установите необходимую ширину пропила, затяните фиксатор (7).

- **Пиление с использованием направляющей шины (не входит в комплект поставки)**

При пилении на значительном расстоянии от края заготовки, для получения точного и ровного прямолинейного пропила, необходимо использовать

направляющую шину. Шина устанавливается на заготовку и крепится, с обоих краёв, к поверхности с помощью струбцин.



- **Циркулярная пила не предназначена для работы по металлу, керамике, камню и иным материалам, кроме изготовленных из дерева.**

- **При пилении больших заготовок, поверхностей с большими площадями (например, ДСП плиты, фанера и т.д.), необходимо правильно устанавливать обрабатываемые изделия во избежание прогиба и получения, как результат, заклинивания пильного диска, что приведёт к **Обратному Удару**. Обрабатываемые изделия необходимо устанавливать на опорах, как по краям изделия, так и вдоль линии распила, с обеих сторон т линии, с учётом необходимого расстояния между опорами.**

4. Обслуживание инструмента



Приступая к каким-либо действиям, связанным со сборкой, регулировкой, ремонтом или обслуживанием, следует обязательно вынуть вилку кабеля питания из розетки.

Рекомендации

- Содержите инструмент в чистоте!
- Следите за состоянием пильного диска. **Не используйте затупившиеся либо повреждённые диски.** Затупившиеся зубья пильного диска осуществляют узкий пропил, в результате возникает повышенное трение между поверхностью диска и стенками пропила, **высокая опасность получения обратного удара.**
- Используйте только пильные диски по дереву, правильного размера и соответствующего диаметра посадочного места.
- Для чистки пластмассовых элементов инструмента запрещается использовать какие-либо едкие средства.
- После завершения работы, для устранения пыли и для очистки вентиляционных отверстий в корпусе двигателя следует продуть инструмент струей сжатого воздуха.
- Для поддержания БЕЗОПАСНОСТИ и ДОЛГОВЕЧНОСТИ изделия ремонт, диагностика, любое другое обслуживание и регулировка должны проводиться в уполномоченных центрах по техобслуживанию, всегда используя оригинальные сменные части.

5. Гарантийные условия

- Предприятие-изготовитель гарантирует безотказную работу инструмента в течение 12 месяцев со дня продажи при условии соблюдения потребителем правил хранения и эксплуатации.
- Если в течение гарантийного срока неисправность инструмента произошла по вине изготовителя - производится гарантийный ремонт заводом-изготовителем.
- **Гарантийный ремонт не производится и претензии не принимаются в случае:**
 - использования инструмента не по назначению;
 - отсутствия в гарантийном свидетельстве штампа торгующей организации и даты продажи;
 - повреждения инструмента при транспортировке и эксплуатации;
 - не соблюдения условий эксплуатации;
 - превышения сроков и нарушения условий хранения.
- Срок службы – три года.

Сервисное обслуживание

Адреса гарантийных мастерских:

Республика Казахстан

г. Астана, ул. Вишневского, 8/1
8 (7172) 55-44-00 вн. 1401

г. Алматы, просп. Суюнбая, 157
8 (727) 331-77-00

г. Шымкент, проезд Саратовский 156А, угол ул. Жибек жолы
8 (7252) 99-77-11

г. Усть-Каменогорск, ул. Мызы, 43
8 (7232) 712-777

г. Атырау, ул. Северная промзона, 45
+7 (7122) 55 66 00

Контактная информация для технической консультации
по оборудованию:

т. +7 (7172) 55-44-00 Email: service@tssp.kz

